

# CH. ALSEMBERG 92

CRÉÉ LE  
2022-11-29

<b>Surface totale</b> 193.80 m <sup>2</sup>	<b>Étages</b> 3	<b>Pièces</b> 9	<b>Salles de bain</b> 2
--	--------------------	--------------------	----------------------------

# CH. ALSEMBERG 92



SURFACE TOTALE : 193.80 m<sup>2</sup> • SURFACE HABITABLE : 193.80 m<sup>2</sup> • ÉTAGES : 3 • PIÈCES : 9

## ▼ Rez-de-chaussée

SURFACE TOTALE : 74.48 m<sup>2</sup> • SURFACE HABITABLE : 74.48 m<sup>2</sup> • PIÈCES : 3

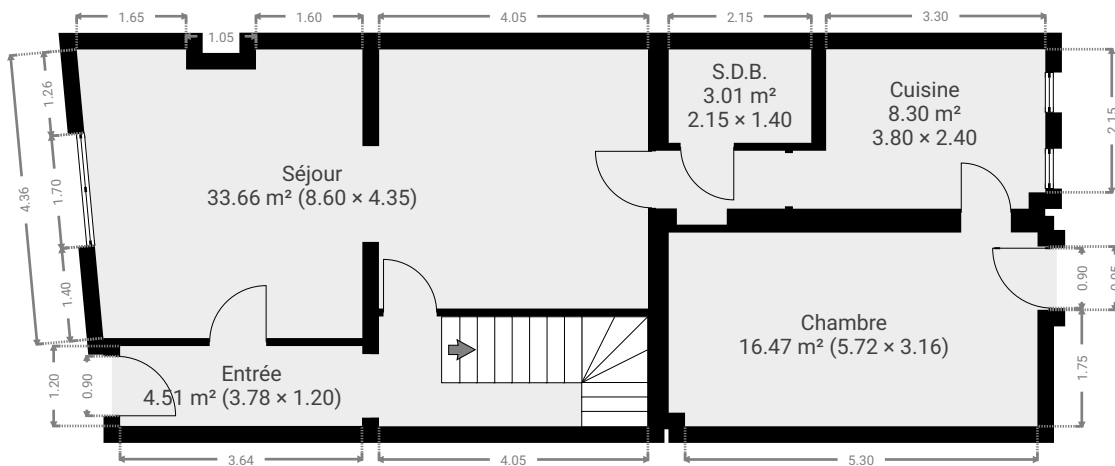

# CH. ALSEMBERG 92

SURFACE TOTALE : 193.80 m<sup>2</sup> • SURFACE HABITABLE : 193.80 m<sup>2</sup> • ÉTAGES : 3 • PIÈCES : 9



## ▼ Rez-de-chaussée

LARGEUR : 4.05 m • LONGUEUR : 1.65 m  
SURFACE : 6.69 m<sup>2</sup> • PÉRIMÈTRE : 11.40 m

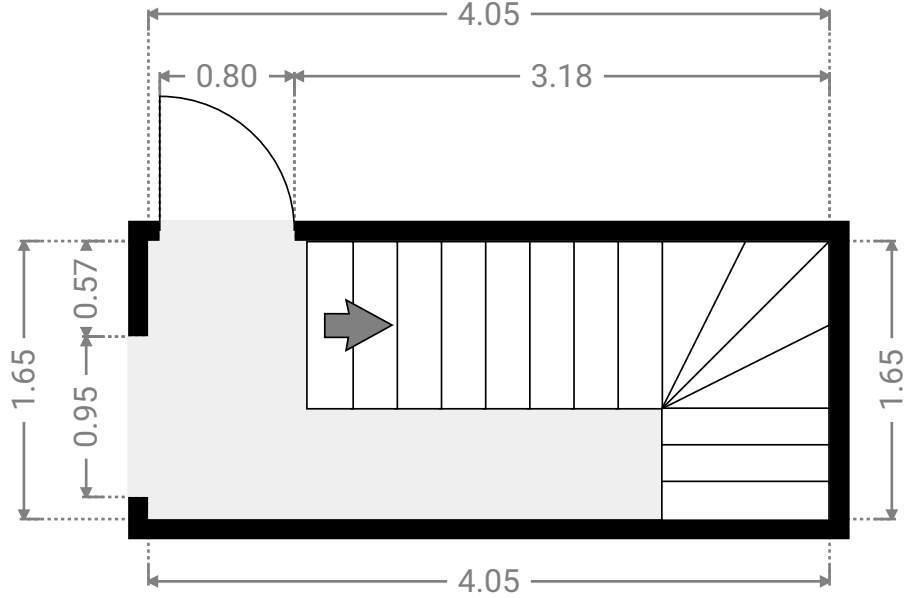
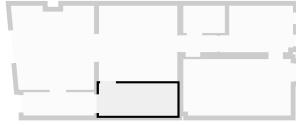

## ▼ Rez-de-chaussée

LARGEUR : 1.94 m • LONGUEUR : 1.11 m  
SURFACE : 1.87 m<sup>2</sup> • PÉRIMÈTRE : 6.11 m

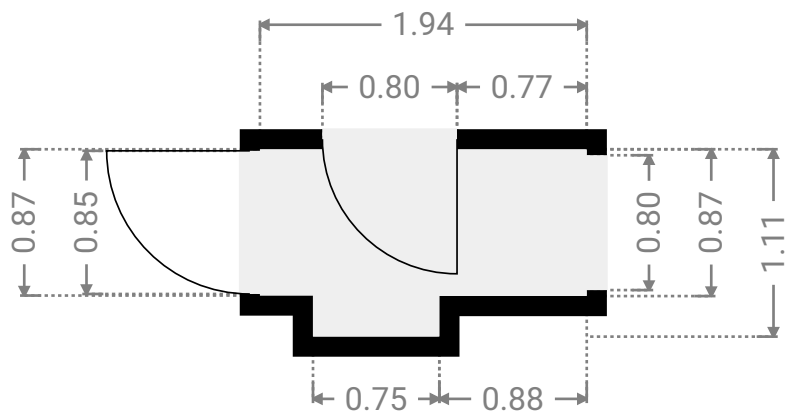

# CH. ALSEMBERG 92

SURFACE TOTALE : 193.80 m<sup>2</sup> • SURFACE HABITABLE : 193.80 m<sup>2</sup> • ÉTAGES : 3 • PIÈCES : 9



## ▼ Entrée Rez-de-chaussée

LARGEUR : 3.78 m • LONGUEUR : 1.20 m  
SURFACE : 4.51 m<sup>2</sup> • PÉRIMÈTRE : 9.96 m

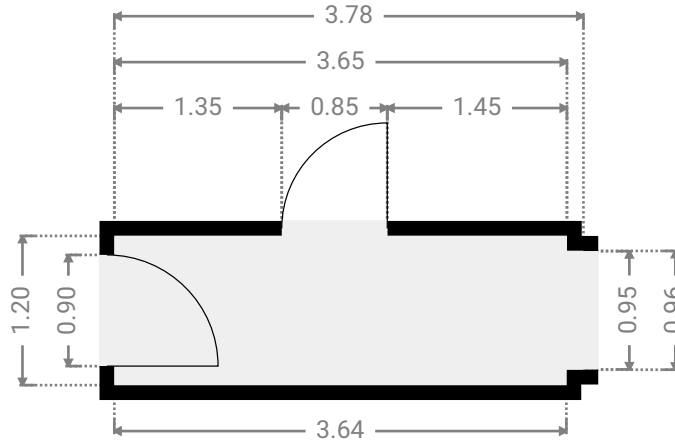
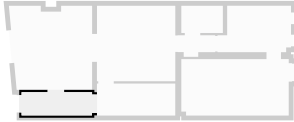

## ▼ Chambre Rez-de-chaussée

LARGEUR : 5.72 m • LONGUEUR : 3.16 m  
SURFACE : 16.47 m<sup>2</sup> • PÉRIMÈTRE : 17.75 m

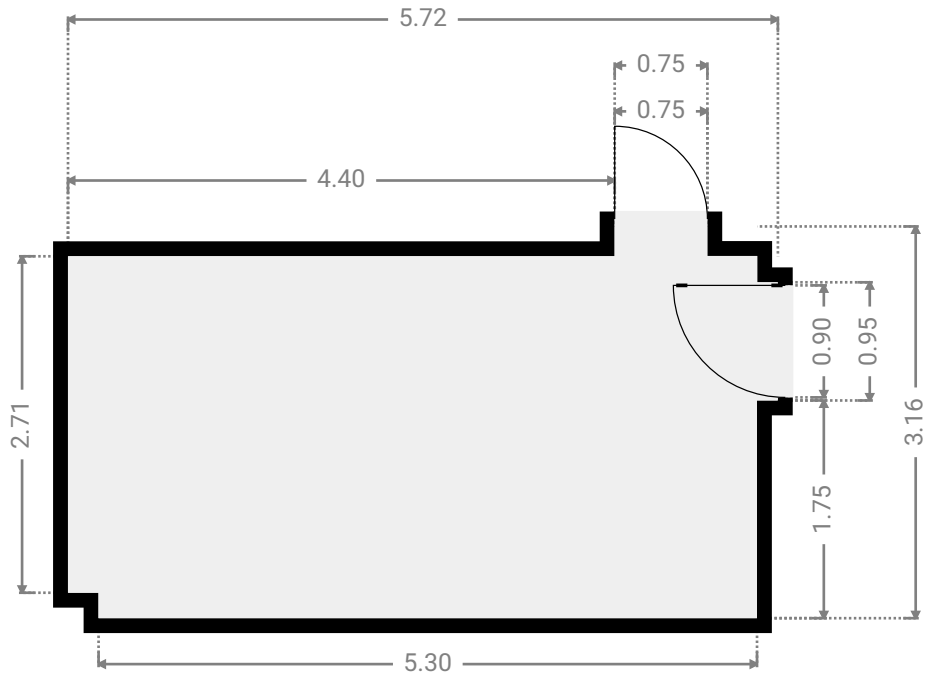
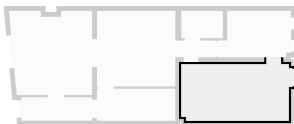

# CH. ALSEMBERG 92

SURFACE TOTALE : 193.80 m<sup>2</sup> • SURFACE HABITABLE : 193.80 m<sup>2</sup> • ÉTAGES : 3 • PIÈCES : 9



## ▼ Cuisine Rez-de-chaussée

LARGEUR : 3.80 m • LONGUEUR : 2.40 m  
SURFACE : 8.30 m<sup>2</sup> • PÉRIMÈTRE : 12.40 m

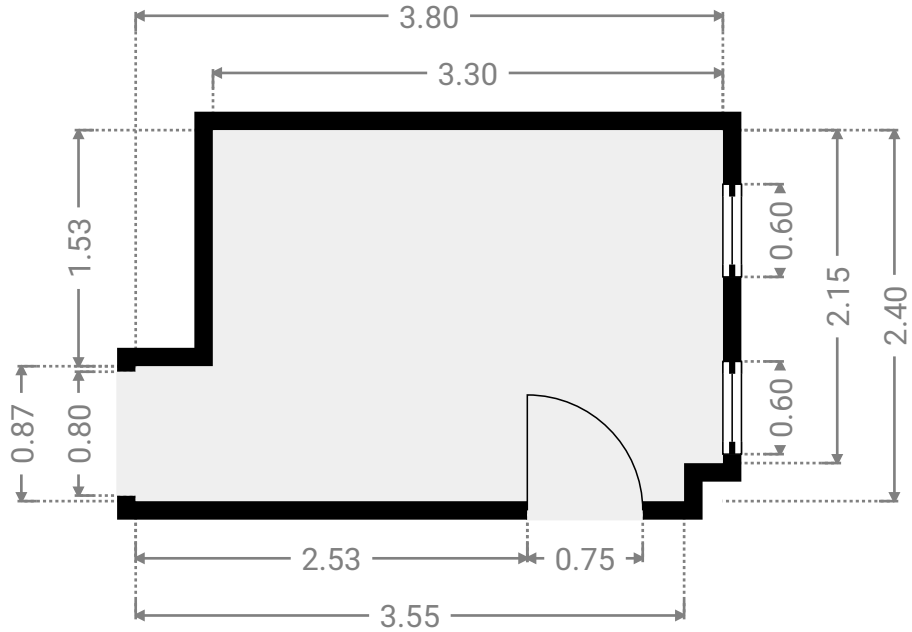

## ▼ S.D.B. Rez-de-chaussée

LARGEUR : 2.15 m • LONGUEUR : 1.40 m  
SURFACE : 3.01 m<sup>2</sup> • PÉRIMÈTRE : 7.10 m

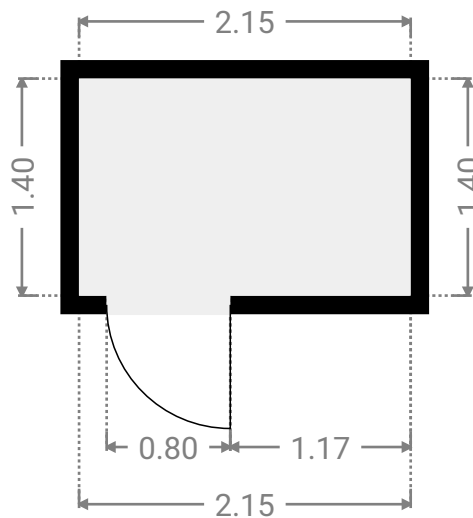

# CH. ALSEMBERG 92

SURFACE TOTALE : 193.80 m<sup>2</sup> • SURFACE HABITABLE : 193.80 m<sup>2</sup> • ÉTAGES : 3 • PIÈCES : 9



## ▼ Séjour Rez-de-chaussée

LARGEUR : 8.60 m • LONGUEUR : 4.35 m  
SURFACE : 33.66 m<sup>2</sup> • PÉRIMÈTRE : 31.03 m

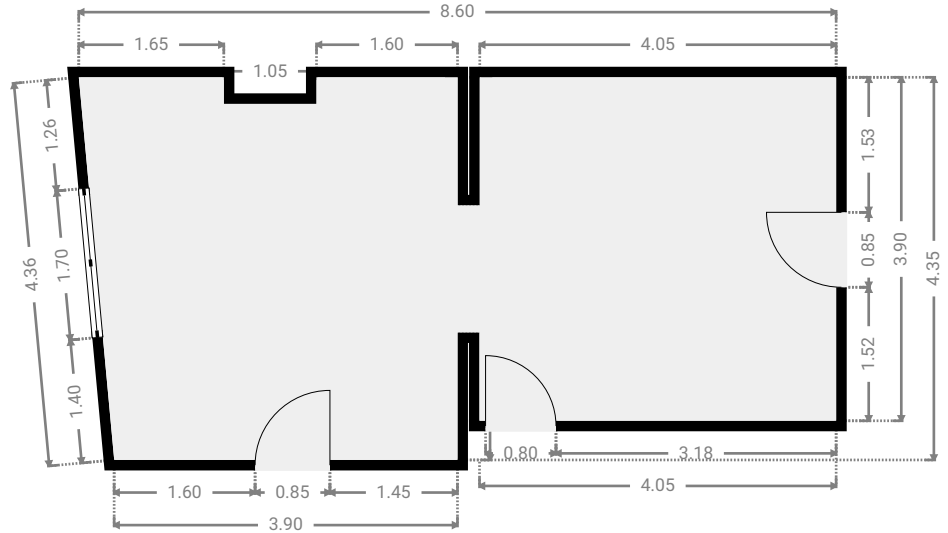
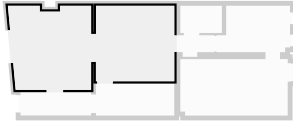

# CH. ALSEMBERG 92

SURFACE TOTALE : 193.80 m<sup>2</sup> • SURFACE HABITABLE : 193.80 m<sup>2</sup> • ÉTAGES : 3 • PIÈCES : 9



## ▼ 1er étage

SURFACE TOTALE : 75.22 m<sup>2</sup> • SURFACE HABITABLE : 75.22 m<sup>2</sup> • PIÈCES : 3

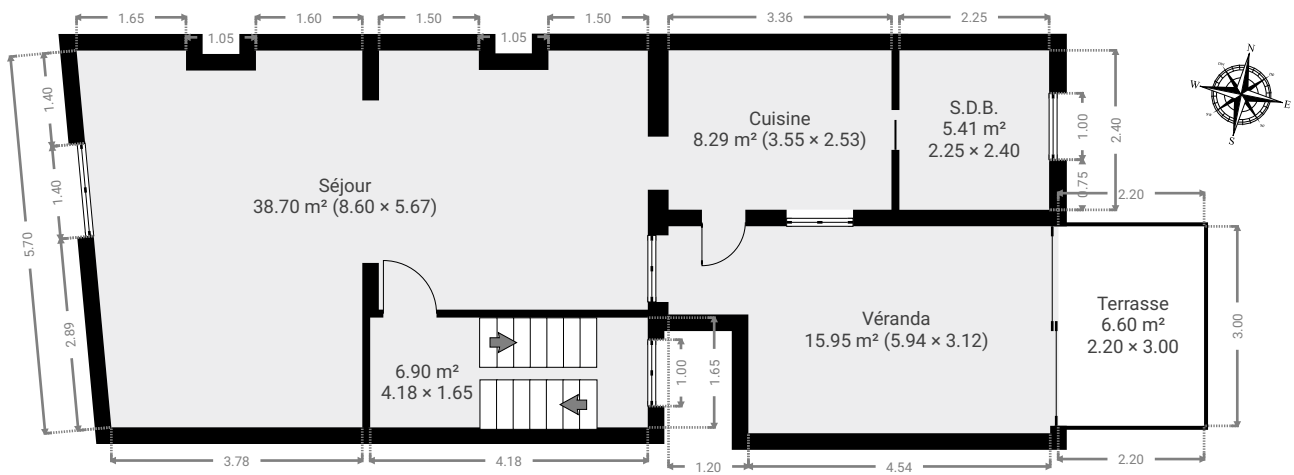

# CH. ALSEMBERG 92

SURFACE TOTALE : 193.80 m<sup>2</sup> • SURFACE HABITABLE : 193.80 m<sup>2</sup> • ÉTAGES : 3 • PIÈCES : 9



## ▼ 1er étage

LARGEUR : 4.18 m • LONGUEUR : 1.65 m  
SURFACE : 6.90 m<sup>2</sup> • PÉRIMÈTRE : 11.66 m

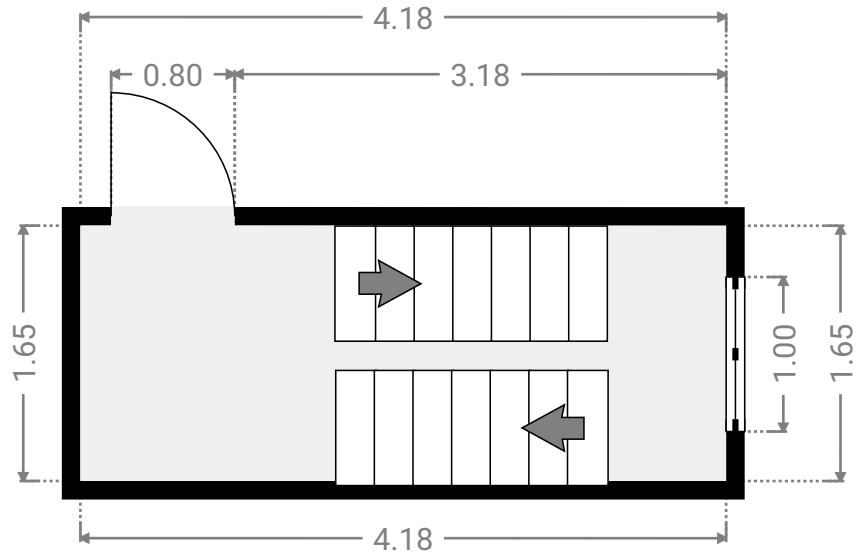
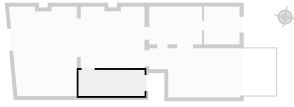

## ▼ Cuisine 1er étage

LARGEUR : 3.55 m • LONGUEUR : 2.53 m  
SURFACE : 8.29 m<sup>2</sup> • PÉRIMÈTRE : 12.16 m

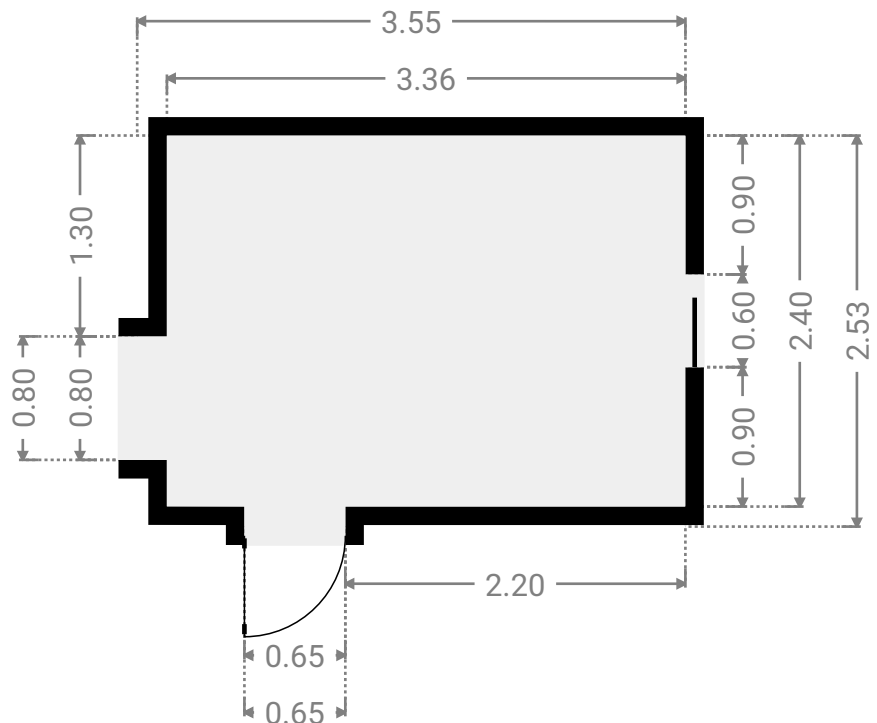



# CH. ALSEMBERG 92

SURFACE TOTALE : 193.80 m<sup>2</sup> • SURFACE HABITABLE : 193.80 m<sup>2</sup> • ÉTAGES : 3 • PIÈCES : 9



## ▼ S.D.B. 1er étage

LARGEUR : 2.25 m • LONGUEUR : 2.40 m  
SURFACE : 5.41 m<sup>2</sup> • PÉRIMÈTRE : 9.31 m

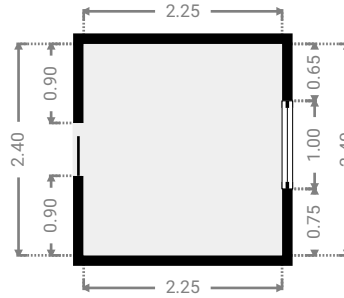

## ▼ Séjour 1er étage

LARGEUR : 8.60 m • LONGUEUR : 5.67 m  
SURFACE : 38.70 m<sup>2</sup> • PÉRIMÈTRE : 32.14 m

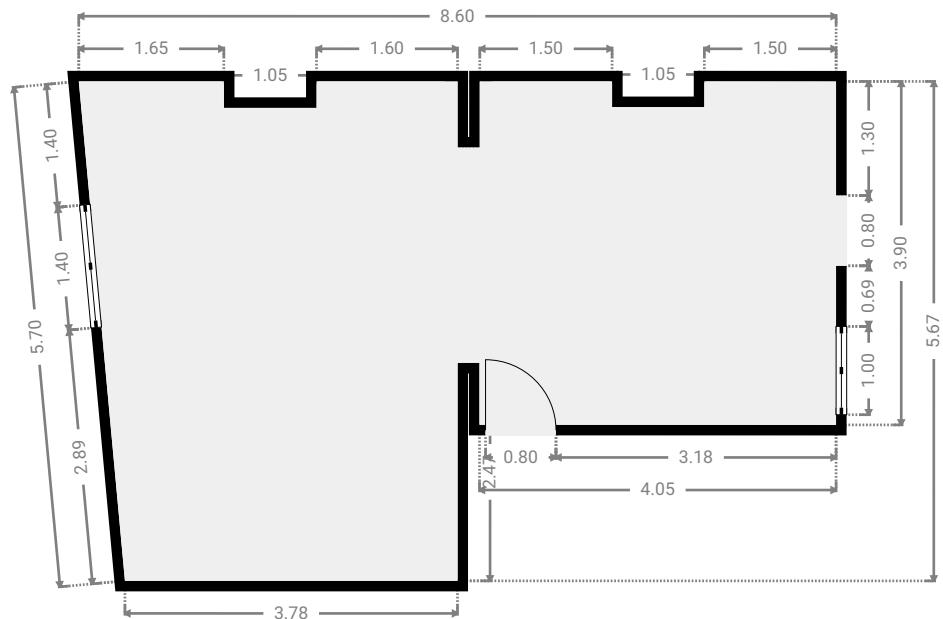

# CH. ALSEMBERG 92

SURFACE TOTALE : 193.80 m<sup>2</sup> • SURFACE HABITABLE : 193.80 m<sup>2</sup> • ÉTAGES : 3 • PIÈCES : 9



## ▼ Véranda 1er étage

LARGEUR : 5.94 m • LONGUEUR : 3.12 m  
SURFACE : 15.95 m<sup>2</sup> • PÉRIMÈTRE : 18.11 m

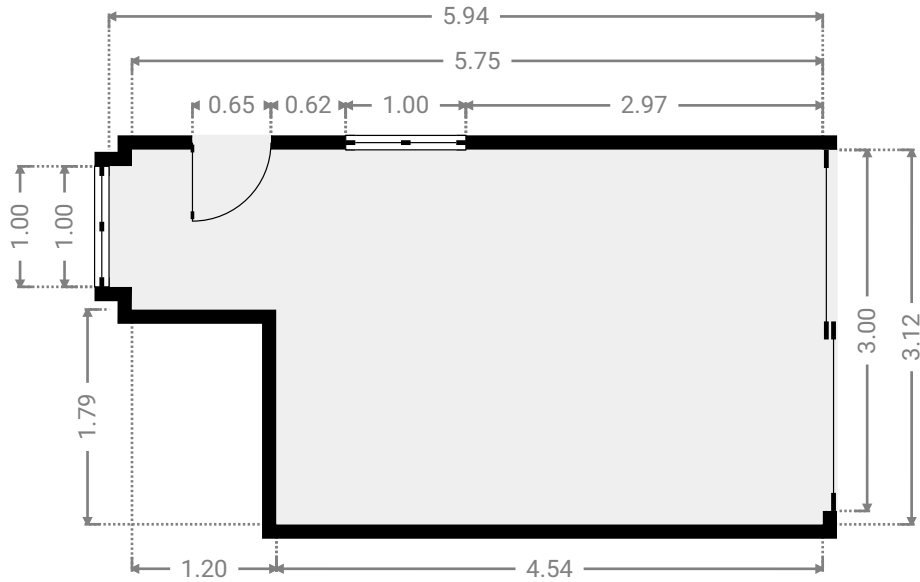

## ▼ Terrasse 1er étage

LARGEUR : 2.20 m • LONGUEUR : 3.00 m  
SURFACE : 6.60 m<sup>2</sup> • PÉRIMÈTRE : 10.40 m

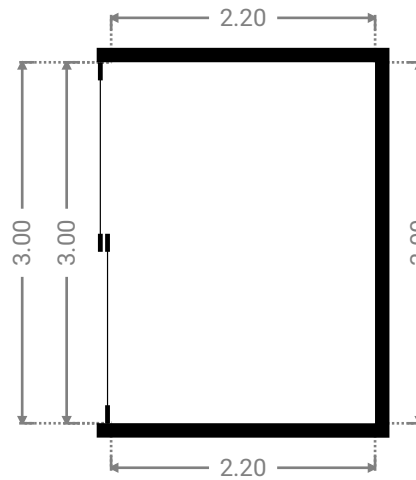

# CH. ALSEMBERG 92

SURFACE TOTALE : 193.80 m<sup>2</sup> • SURFACE HABITABLE : 193.80 m<sup>2</sup> • ÉTAGES : 3 • PIÈCES : 9



## ▼ 2e étage

SURFACE TOTALE : 44.09 m<sup>2</sup> • SURFACE HABITABLE : 44.09 m<sup>2</sup> • PIÈCES : 3

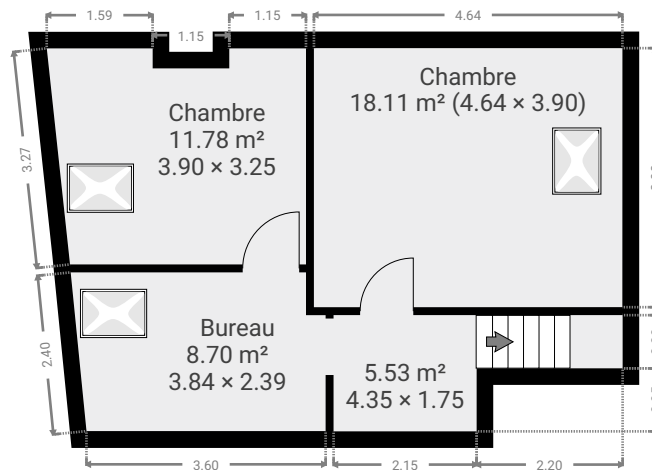

# CH. ALSEMBERG 92

SURFACE TOTALE : 193.80 m<sup>2</sup> • SURFACE HABITABLE : 193.80 m<sup>2</sup> • ÉTAGES : 3 • PIÈCES : 9



## ▼ 2e étage

LARGEUR : 4.35 m • LONGUEUR : 1.75 m  
SURFACE : 5.53 m<sup>2</sup> • PÉRIMÈTRE : 12.20 m

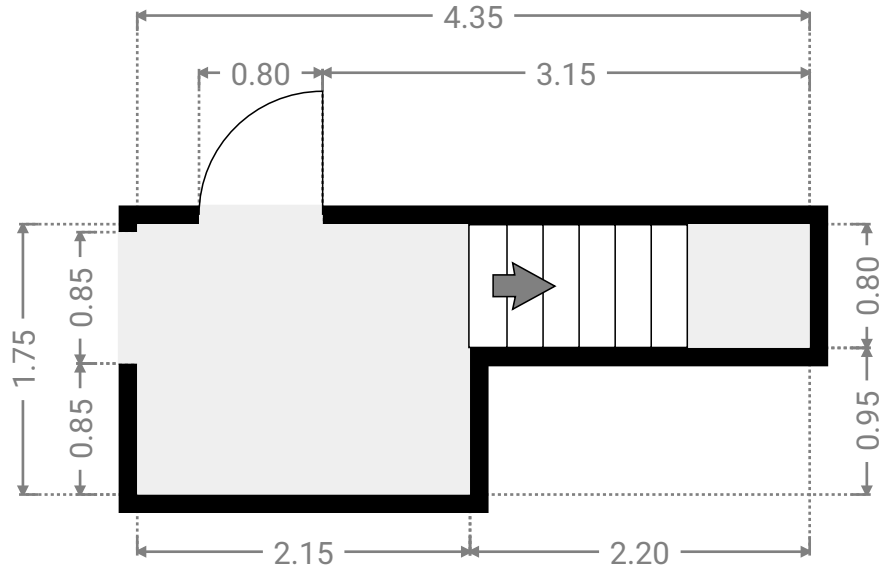
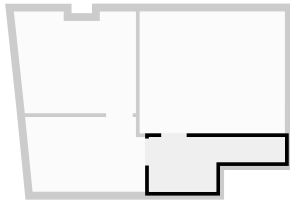

## ▼ Bureau 2e étage

LARGEUR : 3.84 m • LONGUEUR : 2.39 m  
SURFACE : 8.70 m<sup>2</sup> • PÉRIMÈTRE : 12.23 m

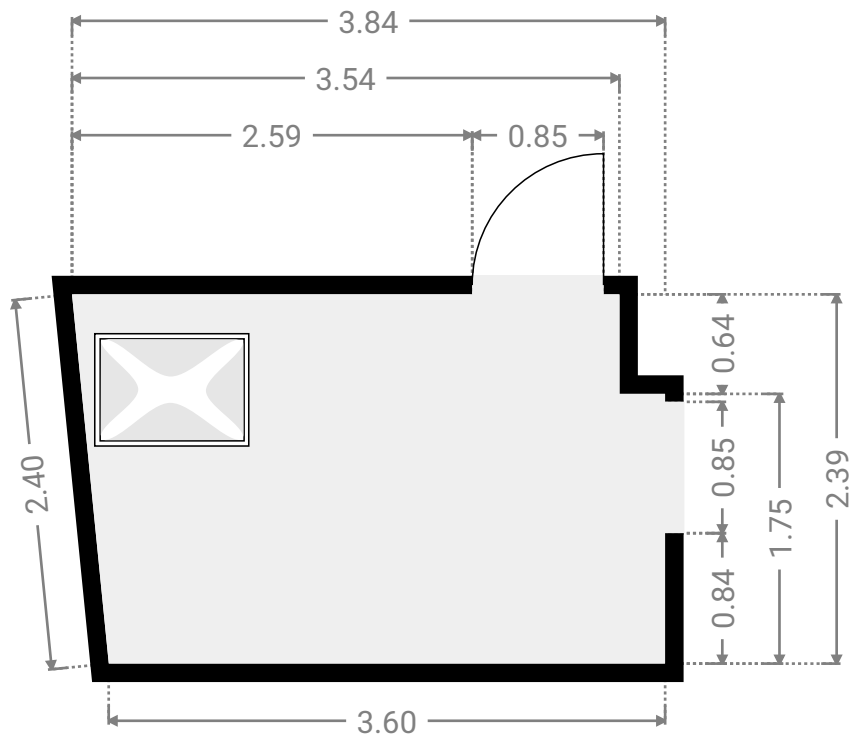
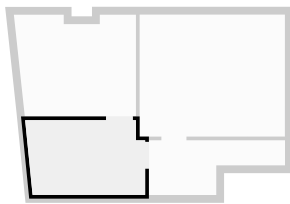

# CH. ALSEMBERG 92

SURFACE TOTALE : 193.80 m<sup>2</sup> • SURFACE HABITABLE : 193.80 m<sup>2</sup> • ÉTAGES : 3 • PIÈCES : 9



## ▼ Chambre 2e étage

LARGEUR : 3.90 m • LONGUEUR : 3.25 m  
SURFACE : 11.78 m<sup>2</sup> • PÉRIMÈTRE : 14.58 m

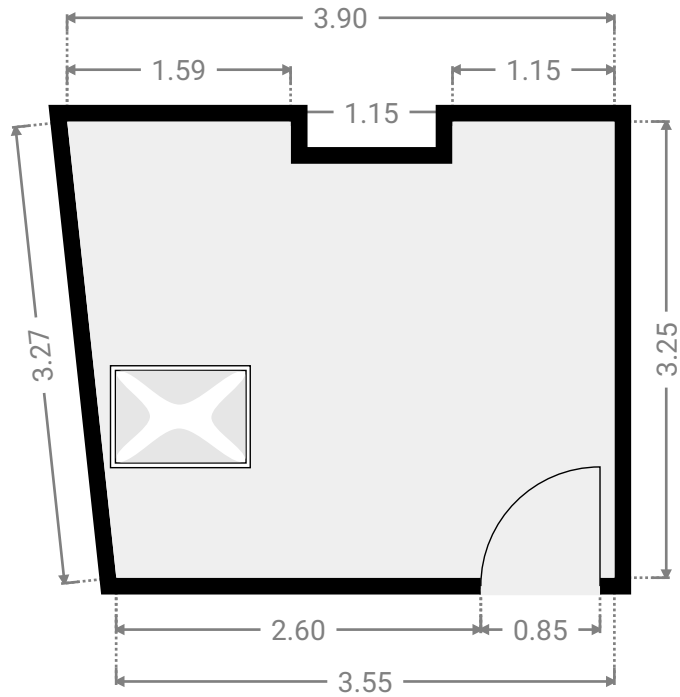
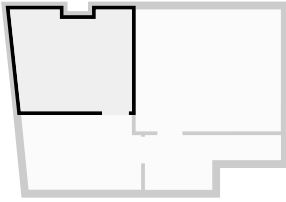

## ▼ Chambre 2e étage

LARGEUR : 4.64 m • LONGUEUR : 3.90 m  
SURFACE : 18.11 m<sup>2</sup> • PÉRIMÈTRE : 17.09 m

